



**SBAVATRICE  
MONOPOSTO  
A SERVIZIO CONTINUO**  
con velocità di taglio costante

Per mole diametro mm 600

**STEFANI** s.r.l.

Via Villorosi 71 - 20029 Turbigo MI

P.IVA e C.F. 11336420150

Tel. +39.0331.899144

Fax +39.0331.890178

[info@stefanisrl.it](mailto:info@stefanisrl.it) - [www.stefanisrl.it](http://www.stefanisrl.it)

# SBAVATRICE MONOPOSTO A SERVIZIO CONTINUO

con velocità di taglio costante

Per mole diametro  
mm 600

PROGETTATA PER L'USO INDUSTRIALE E PESANTE NEL SETTORE DELLA SBAVATURA DEI GETTI IN GHISA O ACCIAIO: LA VELOCITÀ D'USO RIMANE COSTANTE A 63 MT/SECONDO SIA PURE CON IL VARIARE DEL DIAMETRO DELLA MOLA IN SEGUITO ALL'USURA.





## Caratteristiche tecniche:

- Struttura in elettrosaldato di forte spessore, per assicurare la massima stabilità e l'assenza di vibrazioni.
- Motore con potenza Kw 4 per lavorare in servizio continuo con la massima pressione di attrito 24 ore su 24 senza alcun problema di manutenzione.
- Diametro mola abrasiva mm 600 e **velocità di rotazione costante pari a 63 mt al secondo, che permette di migliorare in modo sensibile il rendimento della molatura, mantenendo costante lo sforzo di taglio ed il conseguente consumo della mola abrasiva.**
- Componenti meccanici prodotti e lavorati internamente a garanzia della qualità Made in Italy Made in Stefani
- Mandrino portamola in cartuccia temperato e cementato: il sistema in cartuccia permette una rapida sostituzione del mandrino in occasione di eventuali revisioni.
- Flange di bloccaggio tornite dal pieno e di diametro superiore a quanto richiesto dalla normativa di riferimento, con nr. 3 settori di bilanciamento.
- Protezione antinfortunistica in lamiera di acciaio ad alta tenuta, dotata di attacco per l'aspirazione.
- Estrema sicurezza per l'operatore: **il carter si abbassa simultaneamente alla regolazione del piano appoggia pezzi al diminuire del diametro della mola abrasiva.**
- Piastra appoggia pezzi largamente dimensionata e dotata di sovra piastre sostituibili.
- Quadro comando con pulsanti start/stop/emergenza.
- Funzione antiripristino, apparecchiatura elettrica 24 Volt e protezione magnetotermica.
- Conforme alle Normative CE.

## Optional:

- Aspiratore bordo macchina.

## DATI TECNICI SBAVATRICE MONOPOSTO

MODELLO	Hp	Kw				
SM60/VE	5,5	4	Trifase - 50 Hz	63	600X60 f.127	800

## MISURE DI INGOMBRO SBAVATRICE MONOPOSTO A SERVIZIO CONTINUO

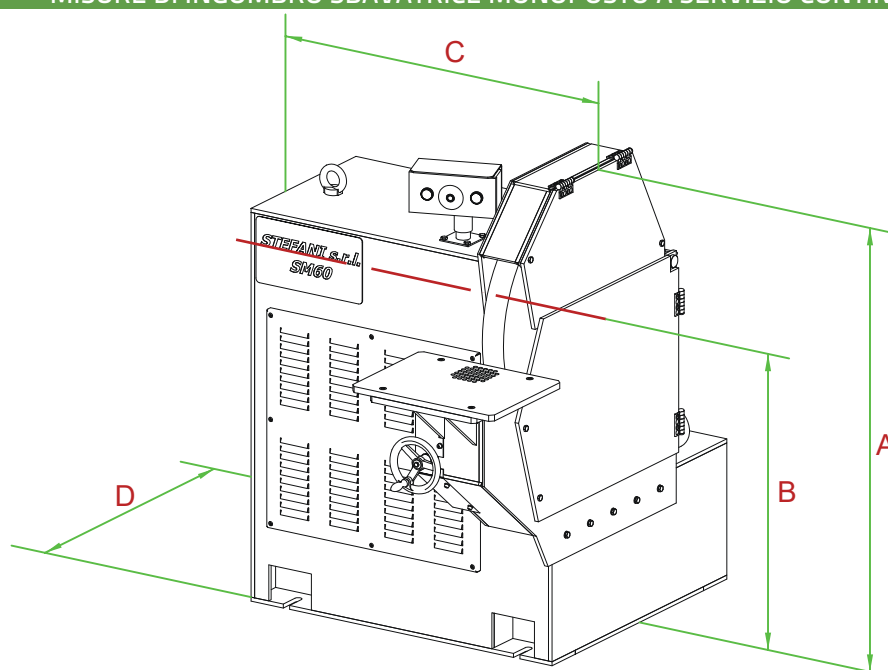

TIPO	A mm	B mm	C mm	D mm
SM60/VE	1200	850	1005	1250

Mole abrasive escluse. Le illustrazioni possono comprendere accessori opzionali. Stefani S.r.l. si riserva di apportare modifiche o migliorie senza preavviso.

