



POLISSEUSES sur table et à colonne

Puissance de 1 HP à 5 HP
pour brosses de 200 mm
à 400 mm de diamètre

CONÇUES POUR UNE UTILISATION INDUSTRIELLE, ELLES SONT UTILISÉES POUR DES OPÉRATIONS DE POLISSAGE DU MATÉRIAU. IL EST POSSIBLE DE MONTER DES BROSSES AVEC DIFFÉRENTES CARACTÉRISTIQUES (TISSU, FILS MÉTALLIQUES, ...).

Caractéristiques techniques:

- Corps en fonte, pour garantir la stabilité maximale et l'absence de vibrations
- Composants mécaniques produits et usinés en interne en garantie de la qualité Made in Italy Made in Stefani
- Arbre porte-brosse entièrement rectifié et équilibré dynamiquement
- Brides de verrouillage tournées par le plein pour éliminer totalement le risque de vibrations
- Protections de sécurité en tôle d'acier à haute résistance, équipées d'attaches pour l'aspiration
- Équipées de boutons de marche/arrêt/d'urgence et fonction anti-rétablissement
- Conformes aux normes CE

En option:

- Colonne en fonte
- Appareil électrique 24 volts (dans les cas non prévus par les normes)
- Aspirateur

Versions spéciales sur demande:

- Vitesse 1400/2800 rpm
- Variateur électronique de vitesse
- Frein moteur
- Saillies de l'arbre augmentées



CE



STEFANI s.r.l.

Via Villorosi 71 - 20029 Turbigo MI
N° de TVA et code fiscal 11336420150
Tel. +39.0331.899144
Fax +39.0331.890178
info@stefanisrl.it - www.stefanisrl.it

DONNÉES TECHNIQUES POLISSEUSES PP

MODÈLE	Hp	Kw				Kg	
						sur table	à colonne
PP/3T	1	0,75	Triphasé – 50 Hz	2800	200x25 f.20	33	57
PP/4T	1	0,75	Triphasé – 50 Hz	2800	200x25 f.20	38	69
PP/5T	1,5	1,12	Triphasé – 50 Hz	2800	200x30 f.20	43	74
PP/6T	1,5	1,12	Triphasé – 50 Hz	2800	250x30 f.25	61	107
PP/7T	2	1,49	Triphasé – 50 Hz	2800	250x35 f.25	66	112
PP/8T	3	2,24	Triphasé – 50 Hz	2800	300x30 f.25	82	128
PP/9T	3	2,24	Triphasé – 50 Hz	2800	300x35 f.25	97	152
PP/10T	4	2,98	Triphasé – 50 Hz	2800	300x40 f.25	112	167
PP/11T	5	3,73	Triphasé – 50 Hz	2800	400x40 f.25	133	188

PP/3M	1	0,75	Monophasé – 50 Hz	2800	200x25 f.20	33	57
PP/4M	1	0,75	Monophasé – 50 Hz	2800	200x25 f.20	38	69
PP/5M	1,5	1,12	Monophasé – 50 Hz	2800	200x30 f.20	43	74

MESURES D'ENCOMBREMENT POLISSEUSES SUR TABLE ET À COLONNE

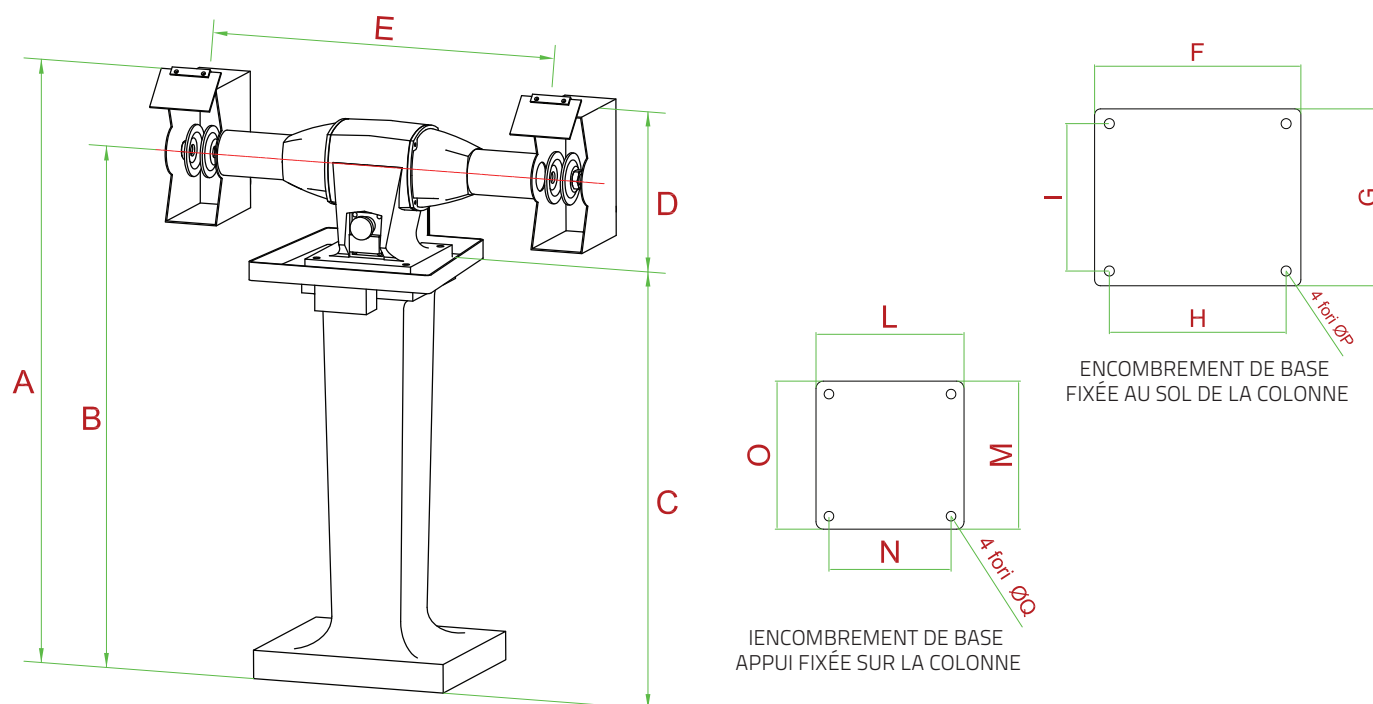

TYPE	PUISSANCE		A mm	B mm	C mm	D mm	E mm	F mm	G mm	H mm	I mm	L mm	M mm	N mm	O mm	ØP mm	ØQ mm
	KW	HP															
PP/3	0,75	1	1000	880	715	285	600	300	250	265	205	180	180	155	155	14	10
PP/4	0,75	1	1010	895	710	300	670	350	300	300	250	200	200	165	165	17	12
PP/5	1,12	1,5	1010	895	710	300	680	350	300	300	250	200	200	165	165	17	12
PP/6	1,12	1,5	1050	900	710	340	850	350	350	285	295	210	210	170	170	17	12
PP/7	1,49	2	1050	900	710	340	860	350	350	285	295	210	210	170	170	17	12
PP/8	2,24	3	1105	900	710	395	900	350	350	285	295	210	210	170	170	17	12
PP/9	2,24	3	1110	885	650	460	1000	400	390	350	350	260	260	210	210	17	12
PP/10	2,98	4	1110	885	650	460	1010	400	390	350	350	260	260	210	210	17	12
PP/11	3,73	5	1110	885	650	460	1015	400	390	350	350	260	260	210	210	17	12

Brosses excluses. Les illustrations peuvent comprendre des accessoires optionnels. Stefani S.r.l. se réserve le droit d'apporter des modifications ou des améliorations sans préavis.